

**Dear Customer**

Thank you for selecting our product. We are confident we can fully satisfy your expectations by offering you a wide range of technologically advanced products which directly result from our many years of experience in faucet and fitting production.

**ENGLISH**

**Estimado Cliente**

Muchas gracias por elegir nuestro producto. Estamos seguros que podemos satisfacer completamente sus expectativas ofreciéndole una amplia gama de productos tecnológicamente avanzados que resultan directamente de muchos años de experiencia en grifos y su producción apropiada.

**ESPAÑOL**

**ATTENTION!** For care, use soft towel with soap and water only! Under no circumstances should you use any chemicals.

**ATENCIÓN!** Para el cuidado, utilice solamente una toalla suave con jabón y agua! Bajo ninguna circunstancia no use productos químicos.

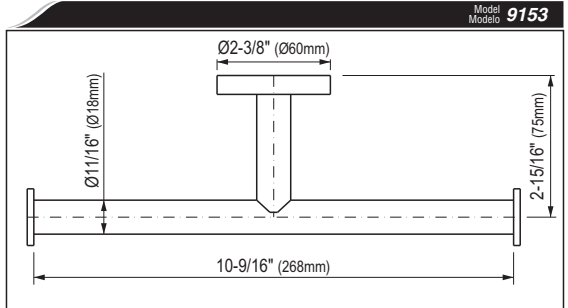
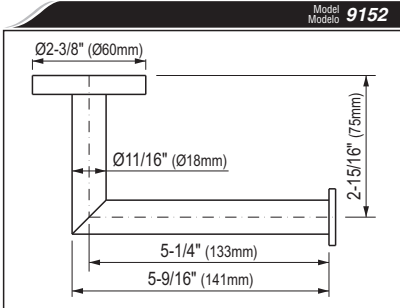

**ENGLISH**

**ESPAÑOL**

- ➔ You should have the following tools:
- Ø1/4" (Ø6mm) carbide drill bit,
  - electric drill,
  - Phillips screwdriver.

- ➔ Usted debe tener las herramientas siguientes:
- broca de carburo de Ø1/4" (Ø6mm),
  - toladro electrico,
  - desarmador Phillips.

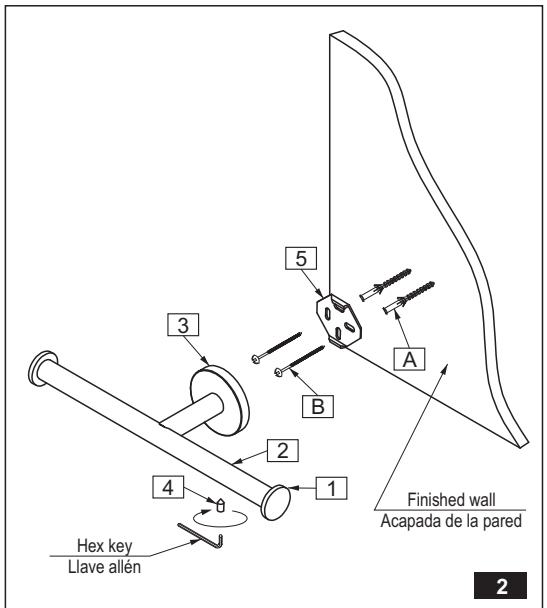
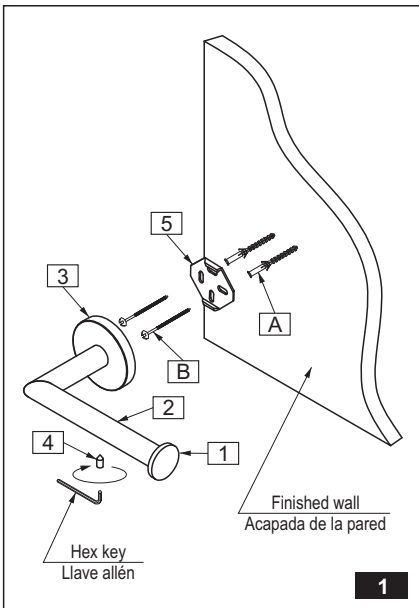

See fig. 1, 2

**ENGLISH**

1	HOLDER CAP
2	HOLDER
3	ROSETTE
4	SCREW WITH HEX SOCKET
5	INSTALLATION PLATE

Ver fig. 1, 2

**ESPAÑOL**

OBTURADOR DEL PORTARROLLOS
PORTARROLLOS
ROSETA
TORNILLO CON ASIENTO HEXAGONAL
PLACA DE FIJACIÓN

**ASSEMBLY INSTRUCTION ● INSTRUCCIÓN DE MONTAJE**

**ENGLISH**

1. Select appropriate location on the wall for installation of toilet paper holder, taking into account the needs of the users.
2. Mark the hole locations and then drill two Ø1/4" (Ø6mm) holes. When installing on ceramic tiles, drill Ø1/4" (Ø6mm) holes in joints (if possible).
3. Insert wall plugs (A) into the drilled holes so they are flush with the wall. Position the installation plate (5) in the correct orientation on the wall and screw it on with screws (B).
4. Place the toilet paper holder on the installation plate (5), set it correctly and insert the fixing screw (4) using the supplied hex key.

**ESPAÑOL**

1. Escoja el sitio adecuado en la pared para montar el portarrollos tomando en consideración las necesidades de los usuarios.
2. Marque los puntos en la pared y taladre 2 agujeros Ø1/4" (Ø6mm). En caso de realizar el montaje en baldosas cerámicas, taladre agujeros Ø1/4" (Ø6mm) en la junta (si posible).
3. Meta los tacos de expansión (A) en los agujeros taladrados del modo que no sobresalgan la pared. Coloque la placa de fijación (5) en la posición adecuada y atornillela con los tornillos (B).
4. Instale el portarrollos en la placa de fijación (5), colóquelo en la posición adecuada y apriete el tornillo de seguridad (4) usando la llave allén adjunta.

**CARE AND MAINTENANCE ● CUIDADO Y MANTENIMIENTO**

**ENGLISH**

Your *Graff Collection* product is designed and engineered in accordance with the highest quality and performance standards. Be sure not to damage the finish during installation. Care should be given to the cleaning of this product. Although its finish is extremely durable, it can be damaged by harsh abrasives or polish. **Never use abrasive cleaners, acids, solvents, etc. to clean any *Graff Collection* product.** To clean, simply wipe gently with a damp cloth and blot dry with a soft towel.

**ESPAÑOL**

Su producto de la *Colección Graff* esta diseñado y se regido de acuerdo con los estándares de funcionamiento y calidad más altos. Este seguro no dañan las terminaciones del grifo durante la instalación. Cuide el producto manteniéndolo siempre limpio. Aunque su acabado es extremadamente durable, puede ser dañado por los abrasivos o pulientes ásperos. **Nunca utilice limpiadores abrasivos, ácidos, solventes, el etc. para limpiar cualquier producto de la *Colección Graff*.** Para limpiar, simplemente use un paño húmedo y seque con una toalla suave.

**WARRANTY ● GARANTÍA**

**ENGLISH**

*Graff Collection* products, *Graff Faucets 2013 S. 37th St. Milwaukee, WI 53215* warrants to the purchaser that the materials and workmanship of the product will be free from defects for the term of ownership for the original purchaser.

The *Graff Collection* ceramic cartridge, is warranted for the lifetime of the product. If at any time a valve mechanism should fail, *Graff Collection* will provide a replacement part free of charge.

A limited lifetime warranty for the finishes is provided to the original purchaser of the *Graff Collection* unit.

This warranty does not apply to product that has been subject to abrasives, chemicals, scratches, dents, accidents, misuse, improper installation, alteration, or that has not received reasonable care. Purchaser should return any defective or non-conforming product to the factory, freight prepaid, at the above address.

This warranty is limited to replacement parts only and does not include or cover labor charges or damage incurred in installation, replacement or repair or any consequential or incidental damages whatsoever, nor does it cover or include damages for property, personal injury or economic loss.

Any damage to this *Graff Collection* faucet as a result of improper installation, neglect, accident, misuse or any use that violates the original instructions provided by us, **WILL VOID THE WARRANTY.** This warranty is valid to the original consumer purchaser and excludes commercial, industrial or business use of this *Graff Collection* faucet.

**ESPAÑOL**

Los productos de la *Colección Graff, Graff Faucets 2013 S. 37th St. Milwaukee, WI 53215*, garantizan al comprador que los materiales y la ejecución de los productos están libres de defectos durante el periodo en que estén en posesión del comprador original.

El cartucho cerámico de la *Colección Graff* tiene una garantía vitalicia. Si en cualquier momento el mecanismo de la válvula resulte defectuoso, la *Colección Graff* suministrará gratuitamente la pieza de recambio adecuada.

El comprador original obtiene una garantía vitalicia para el acabado de los productos de la *Colección Graff*.

La presente garantía no será aplicada a los productos que hayan sido sometidos a la acción de productos abrasivos o químicos, los arañados, abollados, dañados en efecto de accidentes, explotación abusiva, instalación incorrecta, cambios o falta de conservación adecuada. El comprador deberá devolver todos los productos defectuosos o disconformes a la dirección de la fabrica antes indicada, enviándolos por correo pagado por adelantado.

La presente garantía está limitada únicamente a las piezas de recambio y no comprende ni cubre los gastos de mano de obra o daños surgidos durante la instalación, recambio o reparación, ni cualesquiera daños indirectos o incidentales; tampoco cubre las pérdidas en propiedad, daños personales o pérdidas económicas.

Cualquier daño al mezclador de la *Colección Graff* que resulte de su instalación inadecuada, negligencia, accidente, explotación abusiva o todo uso disconforme a las instrucciones suministradas por nosotros, **INVALIDAN LA GARANTÍA.** La presente garantía será válida para el comprador/consumidor original y excluye el uso comercial, industrial o de negocios de los mezcladores de la *Colección Graff*.